

ИЗВЕЩЕНИЕ О ПРОВЕДЕНИИ АУКЦИОНА НА ПОНИЖЕНИЕ

1. Форма проведения торгов		
1.1	Тип и способ проведения торгов:	Аукцион на понижение в электронной форме на портале https://bizzio.ru
1.2	Форма	закрытый
2. Информация о лоте		
2.1	Предмет торгов:	Поставка щитов сварного решетчатого настила в соответствии с проектом «7.2278-М1-КМ3. Схема раскладки щитов сварного решетчатого настила на отм. 4,900 и 7,407».
2.2	Адрес доставки:	Московская область, городской округ Мытищи, посёлок Вешки, территория ТПЗ «Алтуфьево», проезд Автомобильный, стр. 3
2.3	Условия доставки:	Доставка осуществляется силами и за счет Поставщика по адресу, указанному в п 2.2 настоящего Извещения
2.4	Информация о цене Поставщика	Цена поставщика должна включать все налоги и стоимость доставки Товара. При подаче заявки Поставщик должен указать применяемую систему налогообложения и размер ставки НДС. По умолчанию принимается, что Поставщик применяет общую систему налогообложения со ставкой НДС 22%.
3. Информация о заказчике		
3.1	Наименование Заказчика	ООО «ИКСЕЛЕРЕЙТ 4»
3.2	Адрес местонахождения	127410, Москва г, Алтуфьевское ш, дом № 33Б, ЭТ/ПОМ/КОМ 2/VI/2
3.3	Реквизиты	ОГРН 1207700361428 ИНН 9715390330 КПП 771501001
3.4	Контактные лица	По организационным вопросам: Сверлов Михаил, sma@ixcellerate.ru , +7(903)669-92-59 По техническим вопросам: Ханин Павел, Pavel.Khanin@ixcellerate.ru , +7(963)977-41-38
4. Условия проведения аукциона		
4.1	Дата и время начала приема заявок	07.05.2026г. в 14:00
4.2	Дата и время окончания приема заявок	13.05.2026 в 13:50
4.3	Дата и время начала аукциона	13.05.2026 в 14:00
4.4	Начальная максимальная цена	12 500 000,00 рублей (Двенадцать миллионов пятьсот тысяч рублей) с учетом НДС 22%.
4.5	Срок поставки	Не более
4.6	Условия оплаты	Аванс не более 70%. Оплата остатка в течение 10 (десяти) рабочих дней после поставки партии и подписания УПД.
4.7	Результаты проведения аукциона	Результаты проведения аукциона формируются в протоколе подведения итогов аукциона. Результаты проведения аукциона являются информационными и не обязывают Заказчика к заключению договора, окончательное решение о выборе поставщика и заключении договора принимается Заказчиком.
4.8	Проект договора	Подача заявки означает согласие Участника о заключении договора по форме Заказчика (приложение № 1 к извещению)

Схема раскладки щитов сварного решетчатого настила на отм. 4,900.

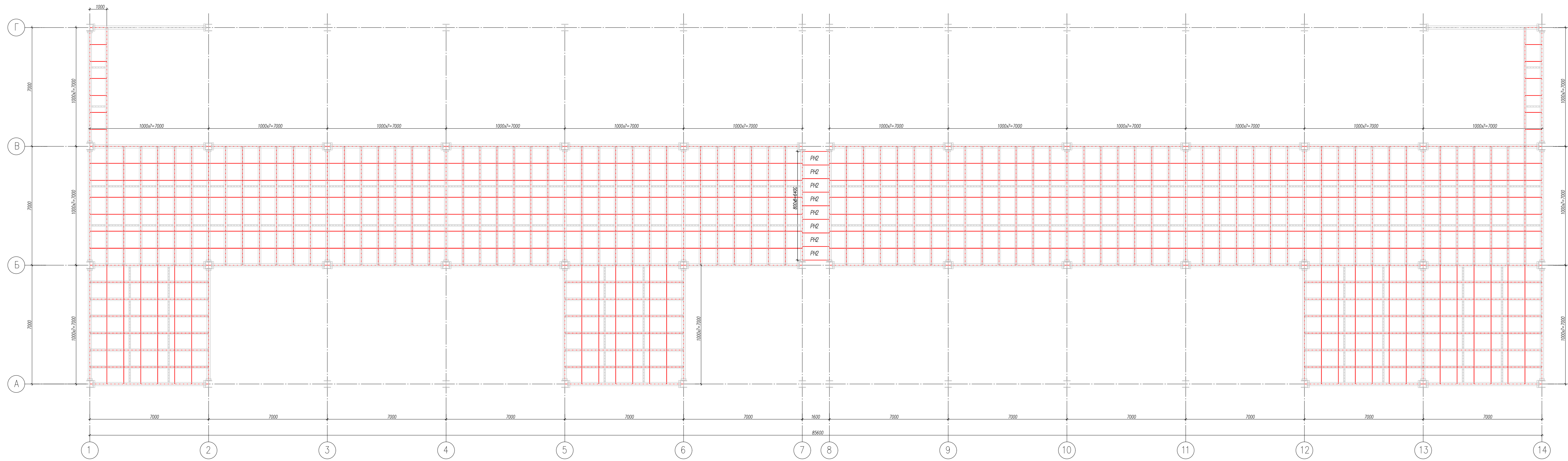

Спецификация стали решетчатого настила

Поз	Обозначение	Наименование	Кол-во	Масса, кг	Примечание
		Раскладка на отм. 4,950			
РН1	по каталогу производителя	SP 34x38/30x3 (1000x1000, тип А, Zn)	798		
РН2	то же	SP 34x38/30x3 (1600x800, тип А, Zn)	8		
		Раскладка на отм. 7,407			
РН1	по каталогу производителя	SP 34x38/30x3 (1000x1000, тип А, Zn)	264		
РН3	то же	SP 34x38/30x3 (1000x1100, тип А, Zn)	36		
РН4	то же	SP 34x38/30x3 (1100x1000, тип А, Zn)	24		
РН5	то же	SP 34x38/30x3 (1300x1000, тип А, Zn)	24		
РН6	то же	SP 34x38/30x3 (800x1000, тип А, Zn)	24		
РН7	то же	SP 34x38/30x3 (1400x1000, тип А, Zn)	24		
РН8	то же	SP 34x38/30x3 (1100x1100, тип А, Zn)	12		
РН9	то же	SP 34x38/30x3 (1100x1200, тип А, Zn)	37		
РН10	то же	SP 34x38/30x3 (1300x1200, тип А, Zn)	25		
РН11	то же	SP 34x38/30x3 (1000x1200, тип А, Zn)	311		
РН12	то же	SP 34x38/30x3 (800x1200, тип А, Zn)	25		
РН13	то же	SP 34x38/30x3 (1400x1200, тип А, Zn)	25		
РН14	то же	SP 34x38/30x3 (2000x1000, тип А, Zn)	8		
РН15	то же	SP 34x38/30x3 (1800x1100, тип А, Zn)	24		
РН16	то же	SP 34x38/30x3 (1800x1200, тип А, Zn)	24		
-	то же	Стандартный оцинкованный замок для щитов РН1 Верхняя прижимная скоба, болт М6x60 + войлок М8, нижняя прижимная планка	6772		Кол-во из расчета 4 шт. на щит
РН-1	лист 17	Щит глухого настила РН-1 (1000x1000)	168	35,1	5896,8
РН-2	лист 17	Щит глухого настила РН-2 (900x1000)	24	32,0	768,0
РН-3	лист 17	Щит глухого настила РН-3 (1100x1000)	24	38,1	914,4
РН-4	лист 17	Щит глухого настила РН-4 (1300x1000)	24	46,0	1176,0
РН-5	лист 17	Щит глухого настила РН-5 (900x1200)	25	38,8	970,0
РН-6	лист 17	Щит глухого настила РН-6 (1100x1200)	25	46,4	1160,0
РН-7	лист 17	Щит глухого настила РН-7 (1300x1200)	25	56,0	1400,0
РН-8	лист 17	Щит глухого настила РН-8 (1000x1200)	175	42,6	7455,0
РН-9	лист 17	Щит глухого настила РН-9 (1400x1200)	12	59,7	716,4
РН-10	лист 17	Щит глухого настила РН-10 (1400x1100)	12	55,7	668,4
-	то же	Стандартный оцинкованный замок для щитов РН Верхняя прижимная скоба (см. прим. 2), болт М6x60 + войлок М8, нижняя прижимная планка	2056		Кол-во из расчета 4 шт. на щит
		Общий вес глухих щитов			21125,0

- Все незафиксированные щиты настила на отм. 4,900 - марки РН1.
- При заказе крепления для настилов с глухим настилом верхнюю прижимную скобу заменить на оцинкованную скобу М8 по ГОСТ 11371-78.
- Антикоррозионную защиту металла щитов глухого настила выполнить методом термомонолитного или горячего цинкования.

Схема раскладки щитов сварного решетчатого настила на отм. 7,407.

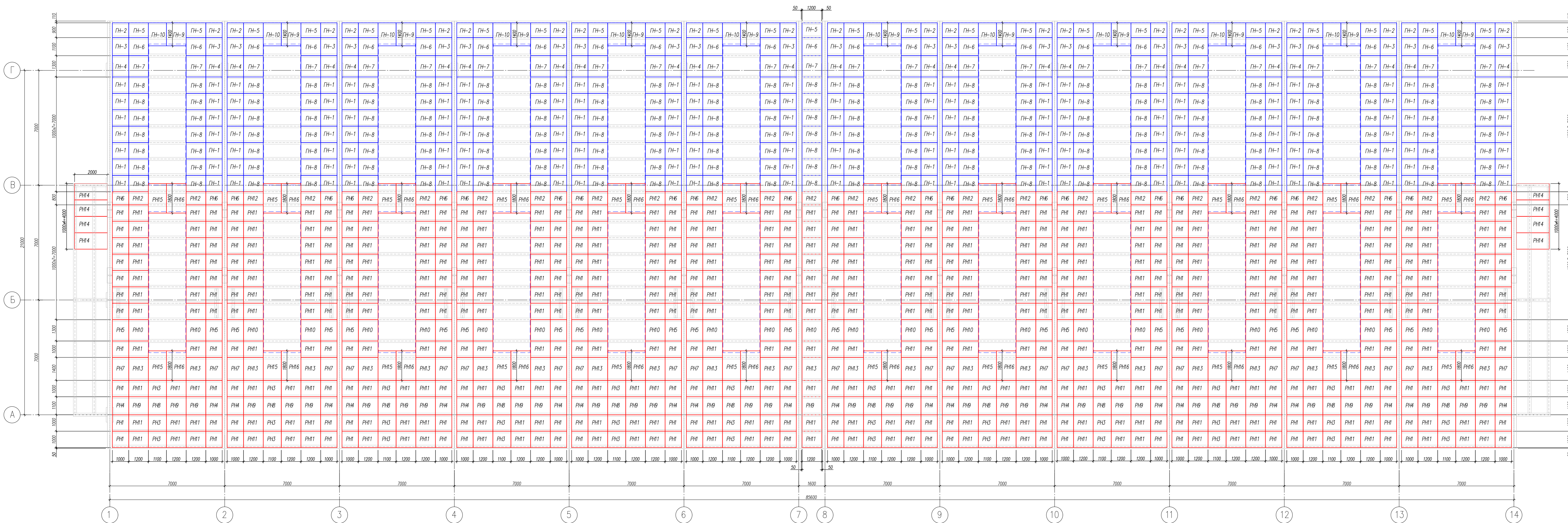

Пример расшифровки обозначения щитов решетчатого настила
SP 34x38/30x3 (1400x1000, тип А, Zn)

SP - тип настила (сварной)
34 - шаг по несущей полосе, мм
38 - шаг по прутку, мм
30 - высота несущей полоски, мм
3 - толщина несущей полоски, мм
1400 - размер несущей полоски, мм
1000 - размер сходящего прутка, мм
тип А - тип обрабатываемости
Zn - материал защитного покрытия (цинк)

Необходимость заказа настила с противокоррозионными свойствами определяется Заказчиком при оформлении заказа на изготовление.

Узел крепления щитов глухого настила

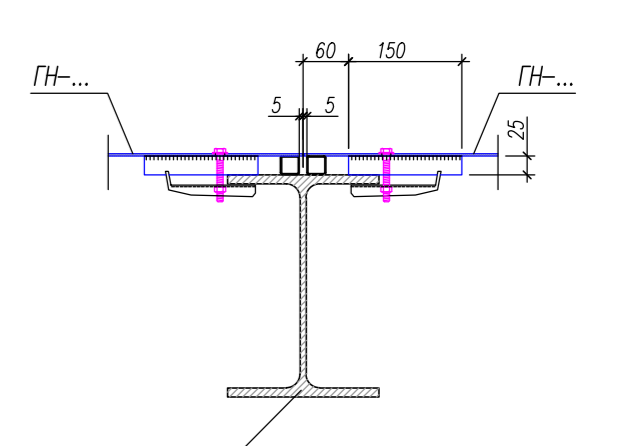

Узел крепления щитов глухого настила РН-9, РН-10

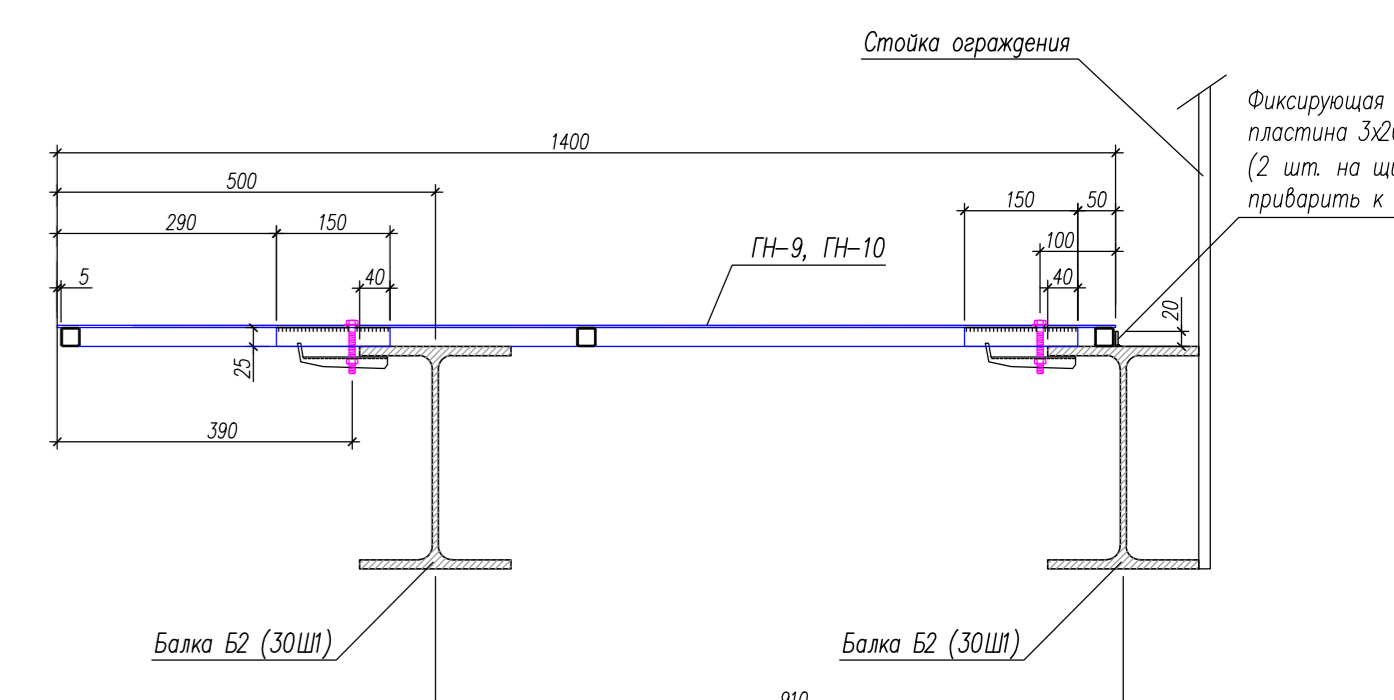

+0,000 = 172,150

ФОРМА

ДОГОВОР ПОСТАВКИ № __

г. Москва

__ _____ 202_ г.

Общество с ограниченной ответственностью «ИКСЕЛЕРЕЙТ 4» в лице генерального директора Аксенова Андрея Игоревича, действующего на основании Устава, именуемое в дальнейшем «**Покупатель**», с одной стороны, и

Общество с ограниченной ответственностью «_____» в лице генерального директора _____, действующего на основании Устава, именуемое в дальнейшем «**Поставщик**», с другой стороны, заключили рамочный Договор поставки (далее - Договор) о нижеследующем:

1. ПРЕДМЕТ ДОГОВОРА

- 1.1. Поставщик обязуется передать Покупателю в собственность Товар для его использования Покупателем в предпринимательской деятельности, а Покупатель обязуется принять и оплатить этот Товар.
- 1.2. Наименование, цена и количество Товара устанавливается в Спецификациях к Договору.

2. ПОРЯДОК ОПЛАТЫ

- 2.1. Если иное не предусмотрено Спецификацией, оплата цены Товара производится путем перечисления денежных средств в рублях на расчетный счет Поставщика:
 - 2.1.1. __ % цены Товара уплачивается в качестве предоплаты (аванса) в течение 10 (десяти) рабочих дней с даты подписания Спецификации;
 - 2.1.2. __ % цены Товара уплачивается в течение 10 (десяти) рабочих дней с даты передачи Товара Покупателю.
- 2.2. При установлении цены Товара в иностранной валюте оплата Товара производится в сумме, эквивалентной цене Товара в рублях по официальному курсу соответствующей иностранной валюты, установленному Центральным Банком Российской Федерации на дату платежа. В таком случае вместе с УПД предоставляется Валютная справка-расчет, подтверждающая корректность рассчитанных сумм.
- 2.3. Моментом исполнения обязательства Покупателя по оплате Товара считается момент зачисления денежных средств на корреспондентский счет банка Поставщика.
- 2.4. Цена Товара включает в себя все налоги, включая налог на добавленную стоимость (НДС).
- 2.5. Поставщик обязуется вести корректный учет сумм полученной предоплаты (аванса) и выставлять Покупателю в течение 5 (пяти) календарных дней с даты получения предоплаты (аванса) счет-фактуру на аванс на бумаге или в формате xml, если между Сторонами используются системы электронного документооборота. В случае несвоевременного выставления счета-фактуры на аванс или выставления ее в некорректном формате (п. 5.5. Приложения № 1 к Договору), Покупатель вправе потребовать возврата аванса.
- 2.6. Стороны обязуются вести отдельный бухгалтерский учет авансов и окончательного расчета за Товар в разрезе Договора и Спецификаций, в зависимости от того, на основании какого документа осуществляется оплата.

3. ПРИЕМКА ТОВАРА

- 3.1. Покупатель осуществляет приемку Товара по количеству в момент передачи Товара путем фактического пересчета доставленного Товара и визуального осмотра целостности упаковки.
- 3.2. Одновременно с передачей Товара Поставщик обязуется передать Покупателю:
 - 3.2.1. относящиеся к Товару документы (технический паспорт, инструкцию по эксплуатации и иные подобные документы);
 - 3.2.2. подписанную со своей стороны товарную накладную, товарно-транспортную накладную или УПД;
 - 3.2.3. счет-фактуру.
- 3.3. Поставка Товара осуществляется только с предоставлением сопроводительных документов. Наименование Товара в таких документах должно соответствовать наименованию Товара, указанного в Договоре или Спецификации. Сопроводительные документы могут быть переданы любым из способов:
 - Товарно-транспортная накладная на бумаге предоставляется непосредственно в момент доставки Товара;
 - Если предусмотрен документооборот посредством электронных систем документооборота УПД (или Товарная накладная и Счет-фактура) предоставляется к моменту передачи Товара посредством систем ЭДО;
 - Если не предусмотрен документооборот посредством электронных систем документооборота УПД (или Товарная накладная и Счет-фактура) предоставляется к моменту передачи Товара в бумажном виде, с копией на электронную почту ответственного сотрудника Покупателя.
- 3.3.1. Покупатель вправе отказаться от приемки Товара, если его передача осуществлена без сопроводительных документов либо такие документы переданы в некорректном формате, и требовать возврата аванса или не оплачивать Товар до предоставления документов в корректном формате. В этом случае Товар считается непоставленным, и Поставщик несет ответственность за срыв сроков поставки Товара.
- 3.3.2. Передача Товара Покупателю подтверждается подписанием Сторонами указанных сопроводительных документов.
- 3.4. Право собственности на Товар, риск случайной гибели или случайного повреждения Товара переходят к Покупателю с момента передачи Товара Покупателю.
- 3.5. С момента передачи Товара Покупателю и до его оплаты Товар не признается находящимся в залоге у Поставщика.

4. КАЧЕСТВО ТОВАРА

- 4.1. Поставщик обязуется передать Товар Покупателю новым, не бывшим в употреблении или использовании.
- 4.2. Поставка Товара с недостатками, прямо не оговоренными в Спецификации заблаговременно до начала поставки Товара и прямо не одобренными Покупателем, не допускается.
- 4.3. При обнаружении Покупателем недостатков по качеству Товара:
 - 4.3.1. Покупатель обязуется известить Поставщика о выявленных недостатках посредством составления акта об обнаружении недостатков в свободной форме и направления его Поставщику в двух экземплярах;
 - 4.3.2. Поставщик обязуется рассмотреть высланный Покупателем акт об обнаружении недостатков в течение 3 (трех) рабочих дней с даты его доставки по адресу местонахождения Поставщика;

- 4.3.3. При отсутствии возражений относительно обстоятельств, указанных в акте об обнаружении недостатков, Поставщик обязуется подписать такой акт и выслать один экземпляр Покупателю;
- 4.3.4. При несогласии с обстоятельствами, указанными в акте об обнаружении недостатков, Поставщик обязуется в течение 3 (трех) рабочих дней направить Покупателю подписанный акт с указанием своих возражений либо в этот же срок направить уполномоченного представителя для осмотра Товара, заблаговременно уведомив об этом Покупателя;
- 4.3.5. Осмотр Товара с участием представителя Поставщика осуществляется в течение 5 (пяти) рабочих дней с даты уведомления Покупателя. По результатам осмотра Товара с участием представителя Поставщика Стороны составляют акт об обнаруженных недостатках с указанием своих замечаний и возражений.
- 4.3.6. Если Поставщик не направил Покупателю подписанный со своей стороны экземпляр акта об обнаружении недостатков (с замечаниями или без замечаний), не направил своего представителя для осмотра Товара, акт об обнаруженных недостатках считается подписанным Поставщиком без замечаний.

5. ОТВЕТСТВЕННОСТЬ СТОРОН

- 5.1. В случае просрочки оплаты Товара (за исключением просрочки внесения предоплаты) Поставщик вправе потребовать от Покупателя уплаты неустойки в размере 0,1% от цены Товара за каждый день просрочки, но не более 10% от цены Товара.
- 5.2. В случае нарушения Поставщиком срока поставки Товара или обязанности передать Покупателю относящиеся к Товару документы Покупатель вправе потребовать от Поставщика уплаты неустойки в размере 0,1% от цены Товара за каждый день просрочки.
- 5.3. За раскрытие третьим лицам конфиденциальной информации без предварительного письменного согласия Стороны, Сторона обязуется уплатить неустойку в размере 50 000 (пятидесяти тысяч) рублей.
- 5.4. Неустойка уплачивается при условии предъявления Стороной в письменной форме требования об уплате неустойки.
- 5.5. Убытки, понесенные Покупателем вследствие нарушения Поставщиком Договора, взыскиваются сверх неустойки по Договору.
- 5.6. В случае, когда Поставщик не распорядится доставленным Товаром, от приема которого Покупатель правомерно отказался на основании Договора или закона, Поставщик обязуется возместить все расходы, понесенные Покупателем в связи с этим обстоятельством (отсутствием распоряжения Товаром со стороны Поставщика), в том числе расходы по вынужденному хранению, вывозу или возврату.
- 5.7. Поставщик самостоятельно несет административную ответственность за правонарушения, совершенные Поставщиком (в том числе его работниками) при исполнении обязательств по Договору. Административные штрафы, назначенные Поставщику в качестве административного наказания за совершенное Поставщиком (в том числе его работниками) при исполнении Договора правонарушение, не подлежат возмещению Покупателем.
- 5.8. Поставщик обязуется при доставке Товара не допускать накопления мусора и отходов на объектах Покупателя, осуществлять сбор и вывоз мусора и отходов в соответствии с законодательством Российской Федерации; самостоятельно производить расчеты в связи с деятельностью по обращению с отходами. За нарушение обязательств по сбору и вывозу мусора и отходов Поставщик обязуется уплатить неустойку в размере 50 000 (пятидесяти тысяч) рублей.

6. ОБСТОЯТЕЛЬСТВА НЕПРЕОДОЛИМОЙ СИЛЫ

- 6.1. Стороны освобождаются от ответственности за неисполнение или ненадлежащее исполнение обязательств по Договору, если надлежащее исполнение оказалось невозможным вследствие действия чрезвычайных и непредотвратимых обстоятельств, независящих от воли Сторон (обстоятельства непреодолимой силы): пожар, наводнение, землетрясение и другие стихийные бедствия, военные действия, массовые беспорядки, забастовки, иные чрезвычайные и непредотвратимые обстоятельства.
- 6.2. Объявление мобилизации не признается обстоятельством непреодолимой силы, если на военную службу по мобилизации призвано менее 50% от числа работников Поставщика, имевшегося на дату заключения Договора, и (или) Поставщик может привлечь для исполнения Договора третье лицо.
- 6.3. Уведомление о наступлении обстоятельств непреодолимой силы должно быть направлено Стороне в письменной форме не позднее 5 (пяти) календарных дней с момента их наступления.
- 6.4. Отсутствие уведомления или несвоевременное уведомление о наступлении обстоятельств непреодолимой силы лишает Сторону права ссылаться на такие обстоятельства как на основание освобождения от ответственности по Договору.
- 6.5. При соблюдении условий об уведомлении Стороны о наступлении обстоятельств непреодолимой силы срок исполнения обязательства приостанавливается на период их действия.
- 6.6. Если обстоятельства непреодолимой силы действуют без прекращения более двух месяцев, Стороны имеют право на односторонний отказ от Договора.

7. РАЗРЕШЕНИЕ СПОРОВ

- 7.1. Соблюдение досудебного порядка урегулирования споров посредством направления письменной претензии является для Сторон обязательным.
- 7.2. Претензия должна быть направлена по адресу Стороны, указанному в Едином государственном реестре юридических лиц, посредством направления почтового отправления с описью вложения.
- 7.3. Направление претензии с использованием информационно-телекоммуникационной сети (по электронной почте, в социальной сети или в мессенджере) не является соблюдением досудебного порядка урегулирования спора.
- 7.4. Полномочия представителя на подписание претензии должны быть предусмотрены доверенностью, копия которой должна быть приложена к претензии.
- 7.5. Срок для рассмотрения Стороной претензии составляет 15 (пятнадцать) календарных дней с даты ее доставки по адресу Стороны, указанному в Едином государственном реестре юридических лиц.
- 7.6. Возникшие между Сторонами споры разрешаются в Арбитражном суде города Москвы.

8. ОДНОСТОРОННИЙ ОТКАЗ ОТ ДОГОВОРА

- 8.1. Покупатель имеет право отказаться от Договора в одностороннем порядке полностью или частично в случаях:
 - 8.1.1. Поставщиком нарушена обязанность передать Товар свободным от любых прав третьих лиц;
 - 8.1.2. к производству суда заявление кредитора или уполномоченного органа о признании Поставщика несостоятельным (банкротом);
 - 8.1.3. Поставщик в течение 14 (четырнадцати) календарных дней не исполняет обязанность передать Покупателю относящиеся к Товару документы, которые он должен передать в соответствии с законом, иными правовыми актами или Договором;
 - 8.1.4. Просрочка поставки Товара составляет 14 (четырнадцать) и более календарных дней;

- 8.1.5. Уполномоченными органами Российской Федерации, Европейского Союза, Великобритании, Соединенных Штатов Америки и Канады после заключения Договора в отношении Поставщика, его контролирующего лица, единоличного исполнительного органа, участника (акционера) принят правовой акт об экономических, финансовых, торговых и иных санкциях (ограничительных мерах).
- 8.2. Поставщик вправе отказаться от Договора в одностороннем порядке в случаях, предусмотренных законом.

9. ЗАВЕРЕНИЯ ОБ ОБСТОЯТЕЛЬСТВАХ

- 9.1. Поставщик предоставляет Покупателю заверения о следующих обстоятельствах:
- 9.1.1. Товар законно находится во владении Поставщика, и Поставщик имеет право отчуждать Товар Покупателю;
- 9.1.2. Товар является свободным от любых прав третьих лиц;
- 9.1.3. Товар надлежащим образом задекларирован и выпущен таможенными органами в соответствии с законодательством. Все таможенные платежи, подлежащие уплате в связи с ввозом и таможенным оформлением Товара, полностью уплачены, и Товар свободен от каких-либо ограничений и претензий со стороны уполномоченных органов.
- 9.1.4. Поставщик обладает необходимыми ресурсами и опытом для исполнения Договора;
- 9.1.5. Отсутствуют признаки несостоятельности (банкротства) Поставщика в соответствии с федеральным законом о несостоятельности (банкротстве);
- 9.1.6. Отсутствует задолженность Поставщика по уплате налогов, сборов, иных обязательных платежей в бюджеты любого уровня или государственные внебюджетные фонды;
- 9.1.7. Основной целью Поставщика при заключении и исполнении Договора не являются неуплата (неполная уплата) и (или) зачет (возврат) суммы налога;
- 9.1.8. Бухгалтерская (финансовая) отчетность Поставщика достоверно отражает информацию о финансовом положении Поставщика, финансовых результатах деятельности и движении денежных средств;
- 9.1.9. Заключение и исполнение Договора не является нарушением какого-либо договора, заключенного Поставщиком с другими лицами;
- 9.1.10. Все согласия и одобрения, требуемые для заключения и исполнения Договора в соответствии с законом, иными нормативными правовыми актами, уставом и внутренними документами Поставщика, были получены в установленном порядке и действительны;
- 9.1.11. Поставщиком не принято решение о реорганизации, ликвидации;
- 9.1.12. Уполномоченными органами Российской Федерации, Европейского Союза, Великобритании, Соединенных Штатов Америки и Канады в отношении Поставщика, его контролирующих лиц, единоличного исполнительного органа, участников (акционеров) не приняты правовые акты об экономических, финансовых, торговых и иных санкциях (ограничительных мерах).
- 9.1.13. Предоставленные Поставщиком при заключении Договора информация и документы являются полными и достоверными.

10. ЗАКЛЮЧИТЕЛЬНЫЕ ПОЛОЖЕНИЯ

- 10.1. Стороны не вправе уступать права по Договору третьим лицам без предварительного письменного согласия другой Стороны.
- 10.2. Поставщик обязуется письменно уведомлять Покупателя в течение 5 (пяти) календарных дней после принятия уполномоченными органами Российской Федерации, Европейского Союза,

Великобритании, Соединенных Штатов Америки и Канады правового акта об экономических, финансовых, торговых и иных санкциях (ограничительных мерах) в отношении Поставщика, его контролирующего лица, единоличного исполнительного органа, участника (акционера).

10.3. Поставщик при подготовке закрывающих документов о поставке Товара обязуется соблюдать следующие требования при заполнении графы «наименование товаров»:

- наименование Товара должно быть указано на русском языке, при необходимости указывается артикул, код или любое другое обозначение для идентификации Товара с использованием цифр и букв иностранного языка;

- наименование Товара в акте (универсальном передаточном документе, счете-фактуре) должно строго соответствовать наименованию, указанному в Договоре или Спецификации.

Если предполагается замена каких-либо позиций Товара на новые, Стороны заключают дополнительное соглашение с новым наименованием Товара.

10.4. Дополнительные условия к Договору являются неотъемлемой частью Договора.

10.5. Договор считается заключенным с даты его подписания Сторонами и распространяет свое действие на отношения Сторон, возникшие с даты, указанной в преамбуле к Договору. Срок действия Договора составляет 5 (пять) лет с даты, указанной в преамбуле к Договору. Окончание срока действия Договора влечет прекращение обязательств Сторон по Договору.

Приложение № 1 – Дополнительные условия к Договору.

Приложение № 2 – Форма Спецификации.

11. РЕКВИЗИТЫ И ПОДПИСИ СТОРОН

ПОКУПАТЕЛЬ	ПОСТАВЩИК
ООО «ИКСЕЛЕРЕЙТ 4»	ООО «_»
Адрес: 127410, г. Москва, Алтуфьевское шоссе, дом 33Б, ЭТ/ПОМ/КОМ 2/VI/2.	Адрес:
ОГРН 1207700361428	ОГРН
ИНН 9715390330	ИНН
КПП 771501001	КПП
Банковские реквизиты: р/с 40702810738000095494 в ПАО «Сбербанк» к/с 30101810400000000225 БИК 044525225	Банковские реквизиты: р/с в к/с БИК
Эл.почта: info@ixcellerate.ru	Эл.почта:
Генеральный директор ООО «ИКСЕЛЕРЕЙТ 4» _____/ Аксенов А. И./	Генеральный директор ООО «_» _____/ _____/

ДОПОЛНИТЕЛЬНЫЕ УСЛОВИЯ

1. Антикоррупционная оговорка	<p>1.1. Стороны обязуются не осуществлять действия, квалифицируемые законодательством как дача или получение взятки, коммерческий подкуп, покушение на них, подстрекательство к ним или посредничество в их осуществлении.</p> <p>1.2. Стороны обязуются не выплачивать, не предлагать выплатить и не разрешать выплату каких-либо денежных средств, не осуществлять предоставление подарков, материальных ценностей, выгод и преимуществ должностным лицам и работникам государственных и муниципальных органов для оказания влияния на их действия или решения с целью получения каких-либо преимуществ или выгод в связи с Договором.</p> <p>1.3. Денежные средства, передаваемые за исполнение обязательств по Договору, не предназначены для передачи и не могут передаваться должностным лицам, иностранным должностным лицам, должностным лицам публичной международной организации лично или через посредника за совершение каких-либо действий (бездействия), входящих в служебные полномочия должностного лица, за содействие их совершению, за покровительство или попустительство по службе.</p> <p>1.4. В случае установления в предусмотренном законом порядке факта совершения работником Стороны или ее представителем преступления, указанного в п. 1 антикоррупционной оговорки, другая Сторона имеет право на односторонний отказ от Договора.</p>
2. Налоговая оговорка	<p>2.1. Поставщик обязуется воздерживаться от совершения действий, нарушающих обязательные требования к ведению своей деятельности и способных негативно повлиять на имущественную сферу Покупателя, в том числе способных привести к невозможности реализации Покупателем прав, предусмотренных законодательством о налогах и сборах.</p> <p>2.2. Если по итогам налоговой проверки в отношении Покупателя налоговый орган в соответствии со своим решением установит получение Покупателем необоснованной налоговой выгоды и примет решение о взыскании недоимки по налогам и сборам, пеней и штрафов в связи с тем, что:</p> <p>а) Поставщик нарушал свои обязанности, предусмотренные законодательством о налогах и сборах, в том числе по надлежащему оформлению документов первичного бухгалтерского учета, счетов-фактур, по отражению в отчетности сумм, полученных по Договору, по исчислению и уплате в бюджет налога на добавленную стоимость (НДС), налога на прибыль; и/или</p> <p>б) Поставщик при заключении и исполнении Договора преследовал цель неуплаты (не полной уплаты) и (или) недобросовестного зачета (возврата) суммы налога; и/или</p>

	<p>с) Поставщик привлекал для исполнения своих обязательств по Договору лиц, не исполняющих либо ненадлежащим образом исполняющих обязанности по уплате налогов и сборов или имеющих иные признаки недобросовестности;</p> <p>то Поставщик обязуется возместить Покупателю имущественные потери в размере сумм недоимки по налогам и сборам, пеней и штрафов, взысканных с Покупателя по решению налогового органа.</p> <p>2.3. Возмещение имущественных потерь производится в течение 10 (десяти) календарных дней с даты предъявления письменного требования Покупателя.</p>
<p>3. Защита персональных данных</p>	<p>3.1. В случае передачи между Сторонами персональных данных при заключении, исполнении или прекращении Договора, применяются положения настоящего раздела Договора в соответствии с Федеральным законом от 27.07.2006 г. № 152-ФЗ «О персональных данных» (далее – ФЗ «О персональных данных»).</p> <p>3.2. Сторона поручает другой Стороне осуществление следующих действий по обработке персональных данных (с использованием средств автоматизации или без использования таких средств): сбор, систематизация, хранение, уточнение (обновление, изменение), использование, обезличивание, блокирование, удаление, уничтожение персональных данных субъектов персональных данных.</p> <p>3.3. Целью обработки персональных данных во всех случаях является исполнение Договора, то есть обработка персональных данных производится лишь в той мере, в которой это разумно необходимо для исполнения Договора.</p> <p>3.4. Сторона, осуществляющая обработку персональных данных, обязуется соблюдать их конфиденциальность и в любом случае обеспечивать безопасность персональных данных на уровне, не ниже установленного ФЗ «О персональных данных».</p> <p>3.5. Сторона, осуществляющая обработку персональных данных, обязуется обрабатывать персональные данные субъектов до прекращения Договора или до наступления одного из следующих событий:</p> <ul style="list-style-type: none"> а) получение от Стороны, поручившей обработку персональных данных, уведомления о необходимости прекращения их обработки; б) достижение Стороной цели обработки персональных данных Субъектов; в) отзыв поручения Стороны на обработку персональных данных. <p>3.6. Сторона, осуществляющая обработку персональных данных, обязуется обеспечить блокирование, уточнение или уничтожение персональных данных на основании заявления Стороны, поручившей обработку персональных данных, а также в иных случаях, установленных законодательством Российской Федерации.</p> <p>3.7. При получении Стороной от субъекта отзыва согласия на обработку его персональных данных Сторона, осуществляющая обработку персональных данных, должна немедленно прекратить обработку персональных данных и известить об этом другую Сторону. Оригинал отзыва согласия субъекта направляется в адрес Стороны, поручившей</p>

	<p>обработку персональных данных, в течение 2 (двух) календарных дней с момента его получения.</p> <p>3.8. Сторона, осуществляющая обработку и передачу другой Стороне персональных данных, заверяет, что надлежащим образом получила от каждого субъекта требуемое по закону согласие на передачу и обработку таких персональных данных другой Стороной, самостоятельно рассматривает все претензии, связанные с неправомерной обработкой персональных данных, и отвечает за нарушение обязательных требований к их обработке.</p> <p>3.9. Сторона, осуществляющая обработку персональных данных, обязуется уничтожить персональные данные субъектов или обеспечить их уничтожение (если обработка персональных данных осуществляется третьим лицом по ее поручению):</p> <p>а) в срок, указанный в уведомлении Стороны, поручившей обработку персональных данных, о необходимости прекращения их обработки;</p> <p>б) в течение 30 (тридцати) календарных дней с даты достижения Стороной, осуществляющей обработку персональных данных, цели их обработки, или с даты прекращения Договора, или с момента прекращения поручения на обработку персональных данных.</p> <p>3.10. Сторона, в адрес которой поступили претензия или заявление со стороны субъекта или уполномоченных государственных органов о нарушении ФЗ «О персональных данных» в связи с исполнением Договора, обязуется уведомить об этом другую Сторону в срок не позднее 2 (двух) календарных дней с момента их получения.</p>
<p>4. Конфиденциальность</p>	<p>4.1. Стороны обязуются соблюдать конфиденциальность информации, полученной при заключении, исполнении или прекращении Договора и обозначенной словами «конфиденциально» или «конфиденциальная информация».</p> <p>4.2. Сторона обязуется не передавать конфиденциальную информацию другим лицам без предварительного письменного согласия другой Стороны, за исключением обязанности предоставить информацию по запросу уполномоченных государственных органов, аудиторов, кредитных организаций.</p> <p>4.3. Сторона обязуется не использовать конфиденциальную информацию в каких-либо целях, не связанных с исполнением своих обязательств по Договору.</p>
<p>5. Электронный документооборот</p>	<p>5.1. При исполнении Договора Стороны вправе осуществлять обмен документами (первичные документы на Товар, счета на оплату, акты приема-передачи, УПД, счета-фактуры, акты сверки расчетов, договоры, дополнительные соглашения к договорам, иные соглашения, уведомления) в электронном виде посредством системы электронного документооборота, за исключением претензий, уведомлений об одностороннем отказе от договора, процессуальных документов при разрешении споров в суде.</p> <p>5.2. Полученные электронные документы, заверенные электронной подписью уполномоченных лиц, юридически эквивалентны документам на бумажных носителях, заверенным подписями уполномоченных лиц и оттиском печатей.</p>

	<p>5.3. Факт отправки и получения документа фиксируется и подтверждается оператором электронной системы документооборота.</p> <p>5.4. В случае отсутствия технической возможности использования электронного документооборота у оператора электронной системы документооборота одной из Сторон, Стороны производят обмен документами на бумажном носителе.</p> <p>5.5. Поставщик обязуется соблюдать требования законодательства к формату закрывающих документов, а именно для формализованных документов (счет-фактура, универсальный передаточный документ), которые направляются только в формате xml в соответствии с Приказом ФНС России. Предоставление указанных документов в форматах, отличных от xml не допускается.</p>
<p>6. Информационная безопасность</p>	<p>6.1. При исполнении Договора Поставщик обязуется обеспечивать информационную безопасность как собственной информации, так и информации Покупателя, ставшей доступной Поставщику.</p> <p>6.2. В случае обработки информации Покупателя в ИТ-инфраструктуре Поставщика, Поставщик обязуется принимать меры обеспечения безопасности такой ИТ-инфраструктуры.</p> <p>6.3. Применимые требования по обеспечению информационной безопасности размещаются на сайте Покупателя в сети Интернет (https://ixcellerate.ru/wp-content/uploads/2024/08/information_security_requirements.pdf) и являются частью условий Договора.</p>

ПОДПИСИ СТОРОН:

ПОКУПАТЕЛЬ	ПОСТАВЩИК
<p>Генеральный директор ООО «ИКСЕЛЕРЕЙТ 4»</p> <p>_____ / Аксенов А. И. /</p>	<p>Генеральный директор ООО «__»</p> <p>_____ / _____ /</p>

ФОРМА

СПЕЦИФИКАЦИЯ № __
к Договору поставки № __ от __ 202_ г.

г. Москва

_____ 202_ г.

Общество с ограниченной ответственностью «ИКСЕЛЕРЕЙТ 4» в лице генерального директора Аксенова Андрея Игоревича, действующего на основании Устава, именуемое в дальнейшем «**Покупатель**», с одной стороны, и

Общество с ограниченной ответственностью «_____» в лице генерального директора _____, действующего на основании Устава, именуемое в дальнейшем «**Поставщик**», с другой стороны, на основании и во исполнение рамочного Договора поставки № __ от __ 202_ года (далее - Договор) составили настоящую Спецификацию (далее - Спецификация) на нижеследующих условиях:

1. Поставщик обязуется передать Покупателю в собственность Товар, указанный в Спецификации, а Покупатель обязуется принять и оплатить этот Товар:

Наименование Товара	Кол-во (шт.)	Цена за ед. с НДС (руб.)	Сумма с НДС (руб.)
1. _____,	---	---	---
2. _____,	---	---	---
Итого:			---
В том числе НДС:			---

2. Условия оплаты: __ календарный дней.

3. Срок поставки: --- дней с даты подписания Спецификации.

4. Адрес доставки Товара: _____.

5. Гарантийный срок: -----.

6. Во всем остальном Стороны руководствуются Договором.

7. Спецификация считается заключенной с даты её подписания Сторонами и распространяет свое действие на отношения Сторон, возникшие с даты, указанной в преамбуле Спецификации.

ФОРМА СОГЛАСОВАНА:

ПОКУПАТЕЛЬ	ПОСТАВЩИК
Генеральный директор ООО «ИКСЕЛЕРЕЙТ 4» _____/ Аксенов А. И./	Генеральный директор ООО «__» _____/ _____/